

foil

FR

NOTICE UTILISATEUR

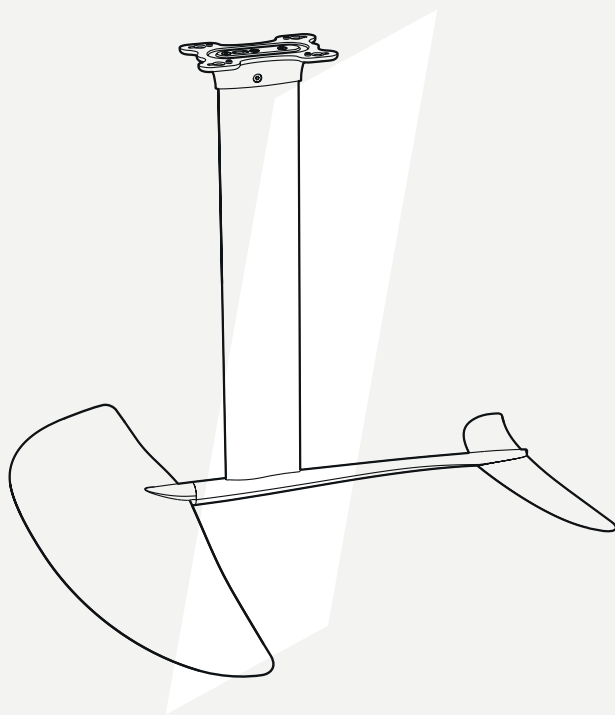

takuma
fly above water

Merci d'avoir choisi le TAKUMA FOIL

Assurez-vous que vous êtes en mesure d'utiliser ce produit de manière sûre et responsable. Ne l'utilisez pas si vous n'êtes pas en bonne santé physique, si vous n'êtes pas un nageur expérimenté ou si vous êtes sous l'influence de l'alcool, de drogues ou de médicaments.

L'utilisation d'un foil vous expose, vous et les autres autour de vous, à des risques graves, les ailes et le mât ont des arêtes vives qui pourraient causer des blessures graves, voire la mort. Il est recommandé de suivre des cours par un moniteur certifié avant d'utiliser ce produit par vous-même.

Assurez-vous toujours que vous utilisez ce produit à une distance de sécurité des autres et loin de tout obstacle. Vérifiez les exigences légales et les règles qui peuvent s'appliquer dans votre région. Observez les prévisions météorologiques locales et ne sortez jamais dans des conditions dangereuses. Faites attention lorsque vous manipulez le foil et rangez-le toujours dans son étui de protection.

Les éléments suivants sont requis lors de l'utilisation de votre **FOIL**:

- **un vêtement de flottaison individuel certifié (VFI)**
- **un casque certifié**
- **une combinaison néoprène intégrale, des chaussons et des gants**

En utilisant ce produit, vous acceptez de le faire en toute connaissance de risques. TAKUMA décline toute responsabilité en cas de blessure corporelle ou de dommage matériel en cas d'accident dû à une mauvaise utilisation.



Tutoriels vidéos d'assemblage.

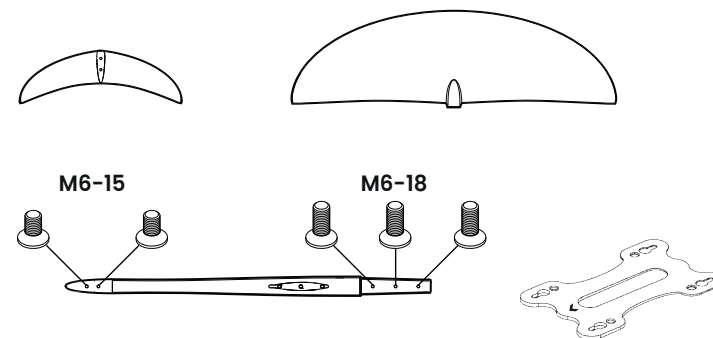

Cale de la plaque supérieure
(Uniquement Profoil et Kujira Helium)

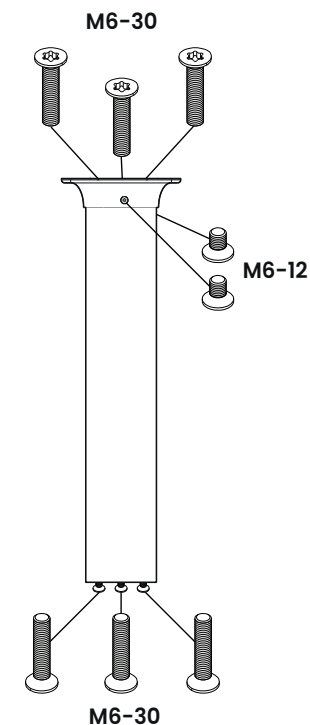
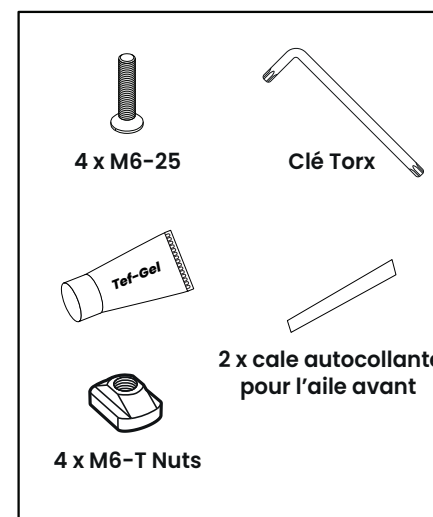

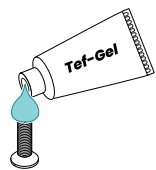

Appliquez du **Tef Gel** sur toutes les vis pour éviter la corrosion.

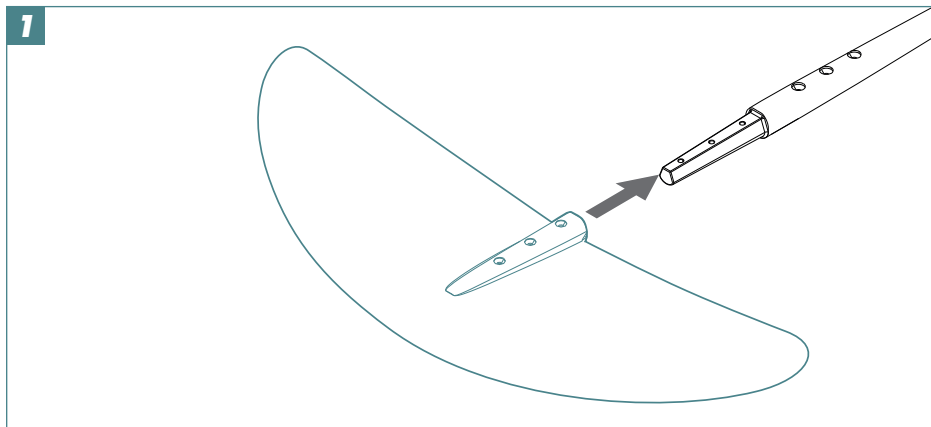

Si l'aile avant semble légèrement lâche, vous pouvez fixer une cale autocollante sur les côtés du fuselage.

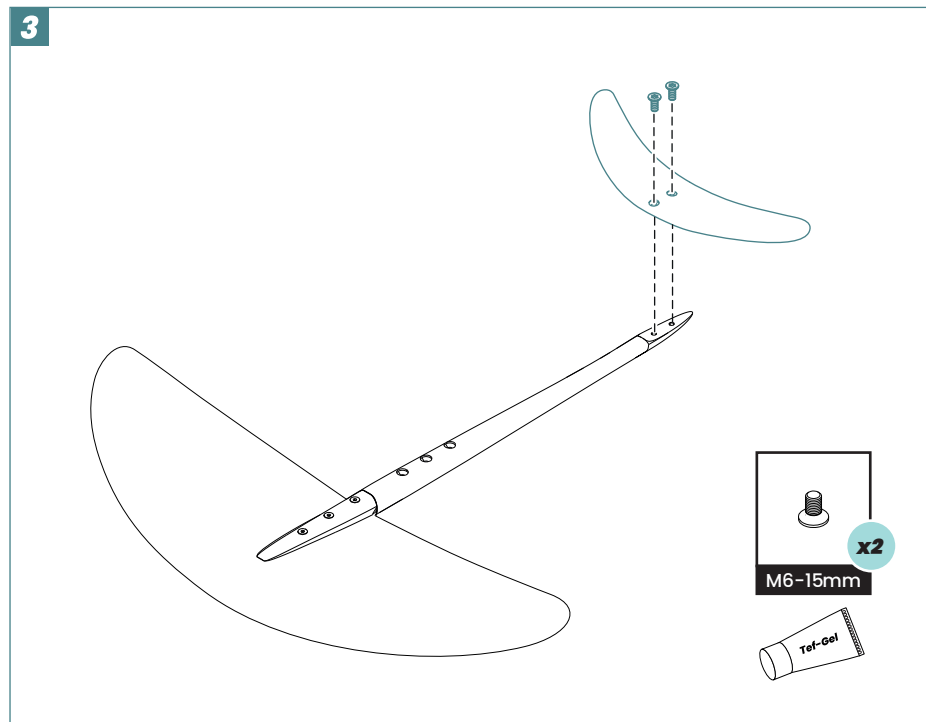
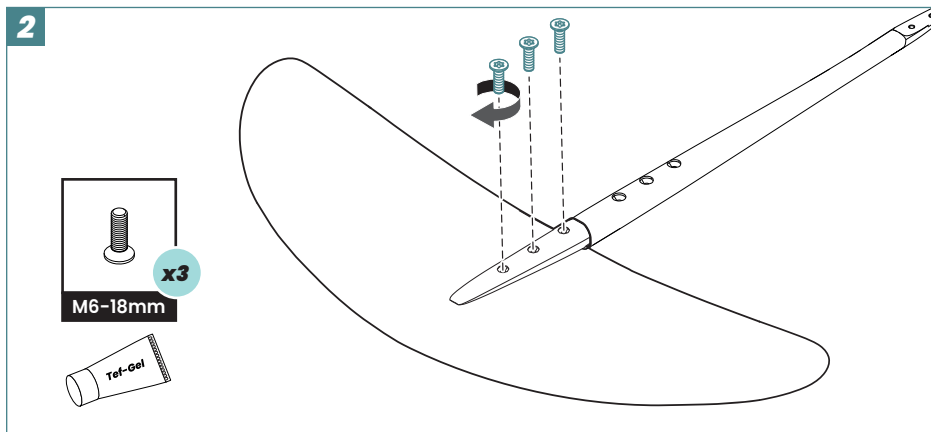
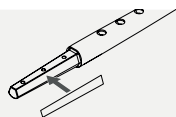

4

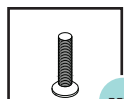

x3

M6-30mm

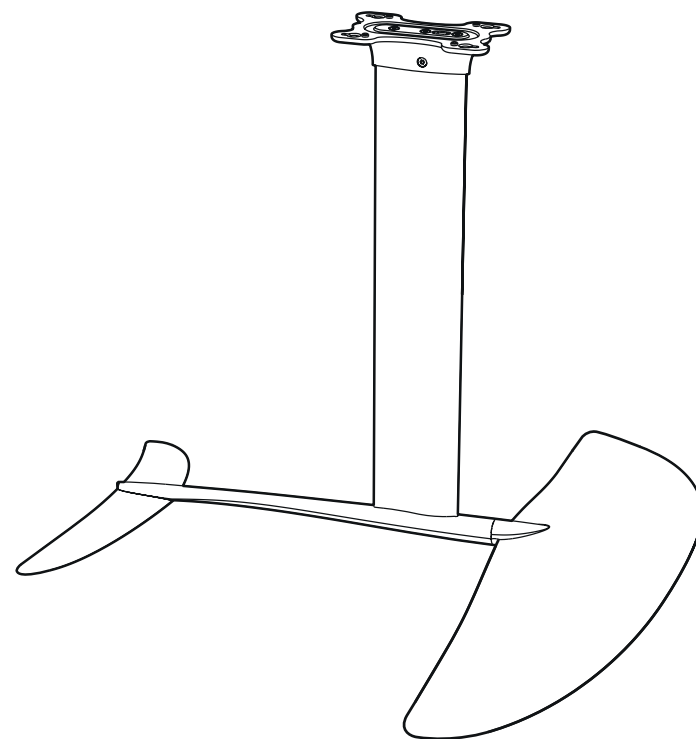
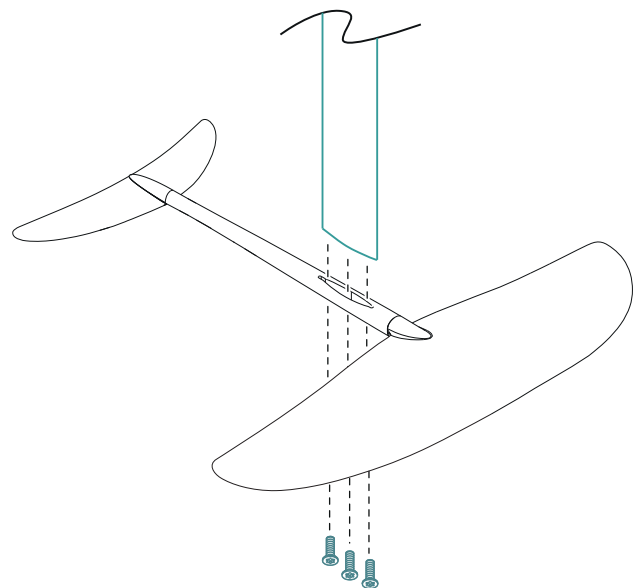

Montage du foil

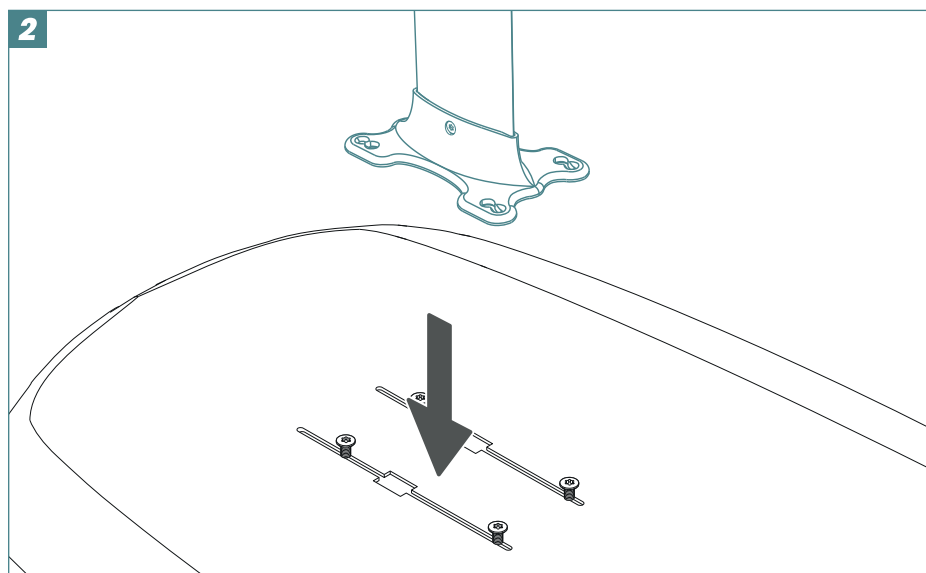
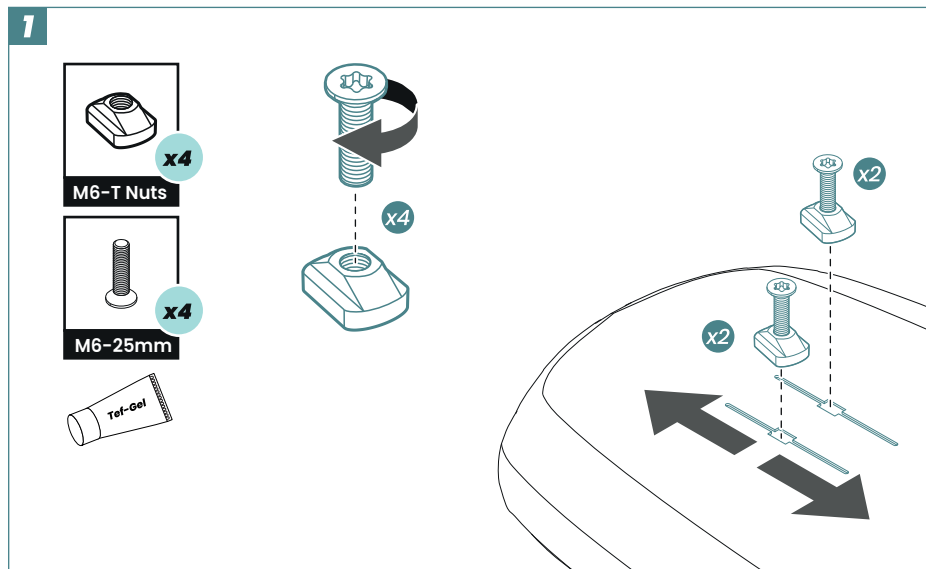
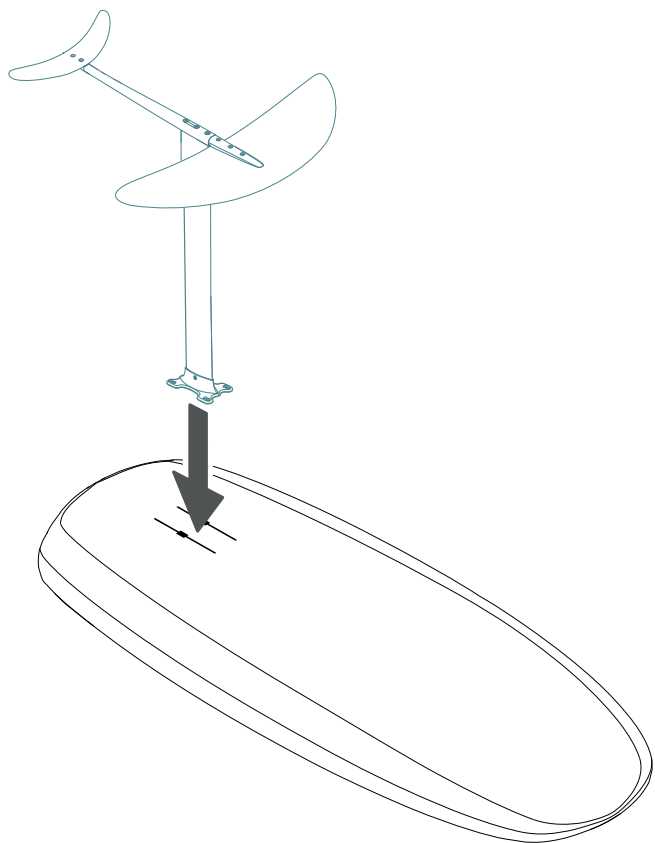

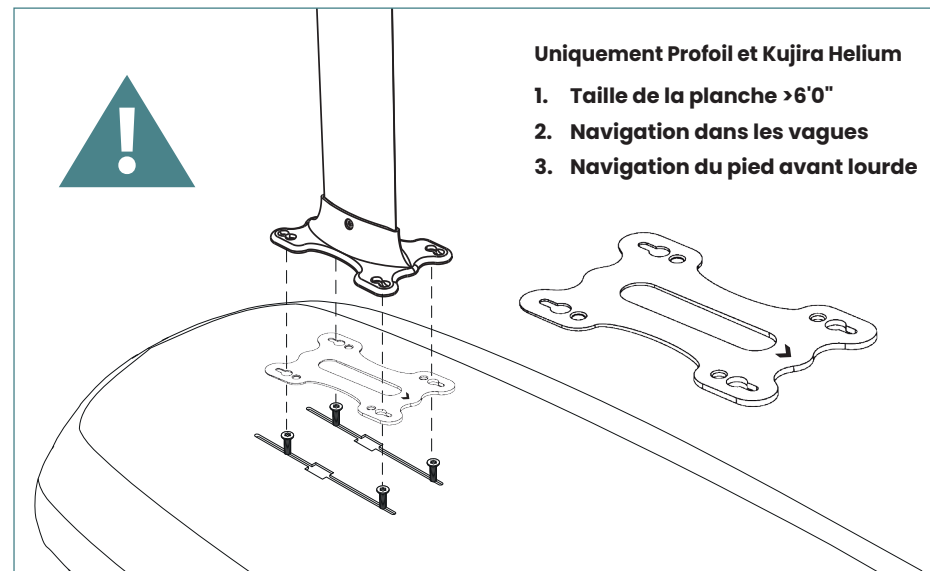
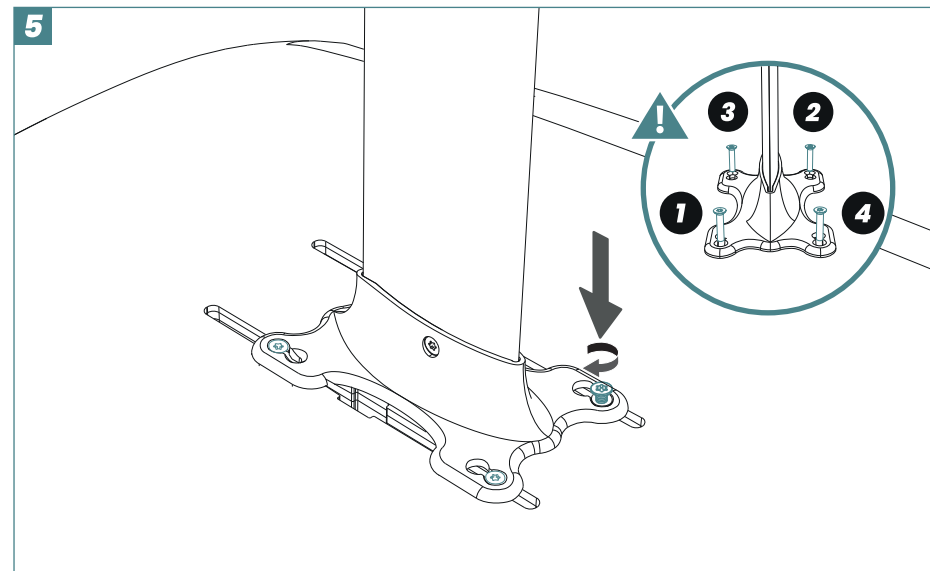
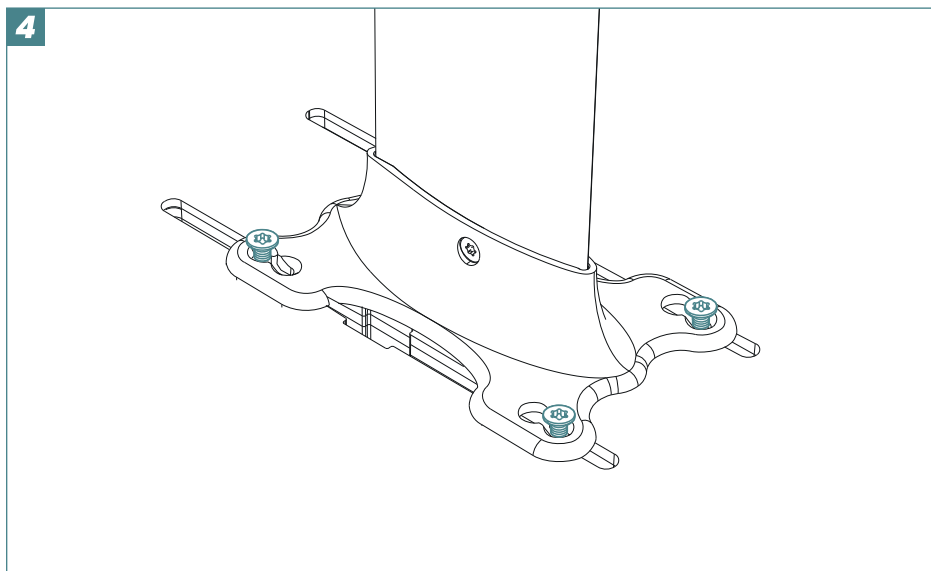
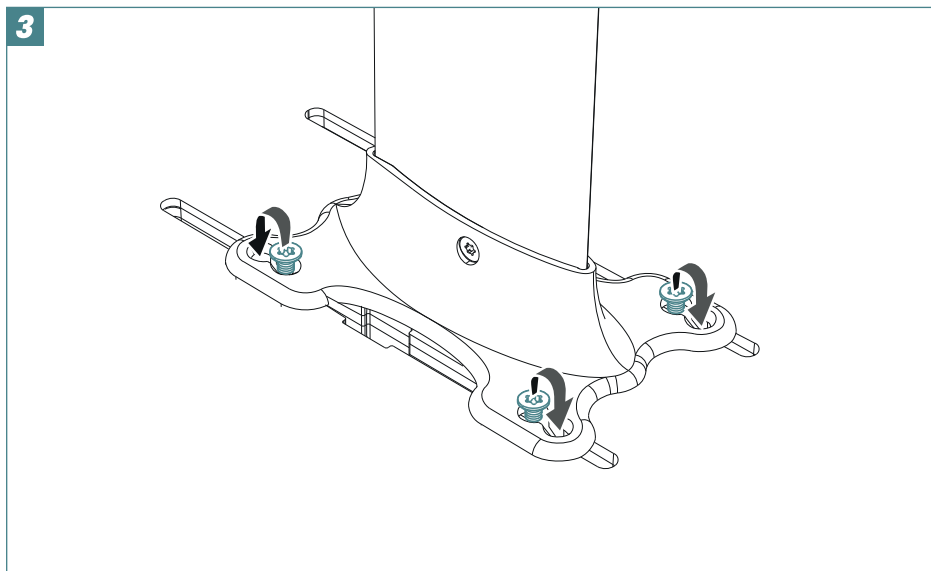

Retirer la platine

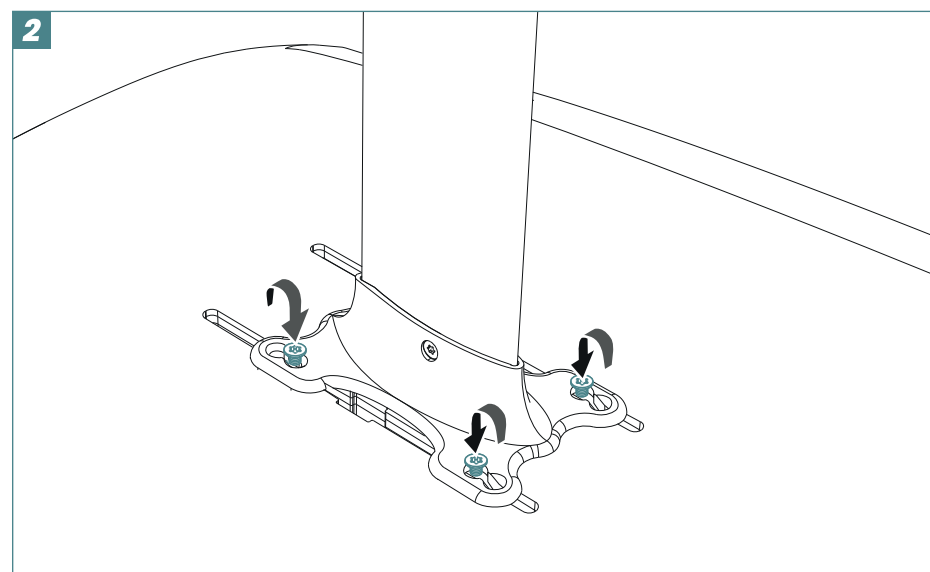
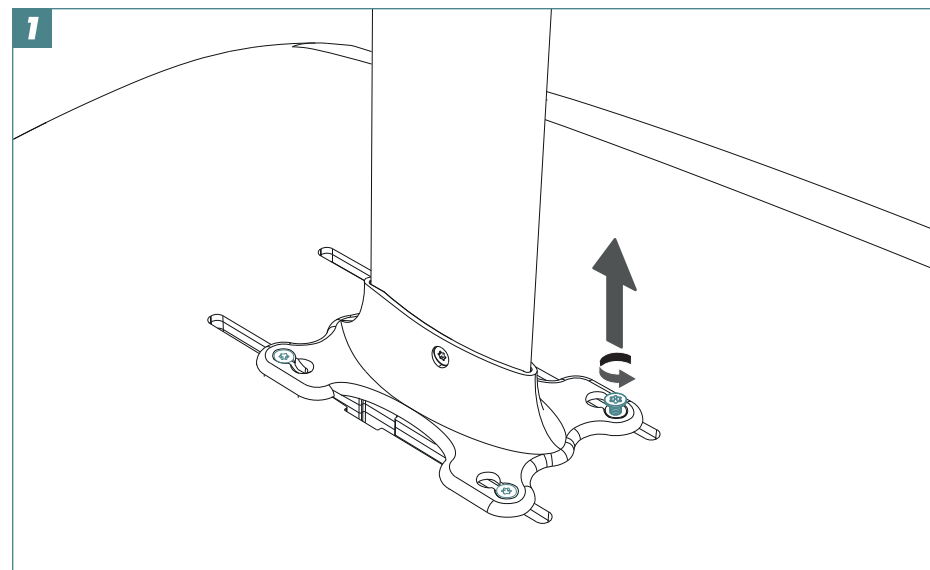
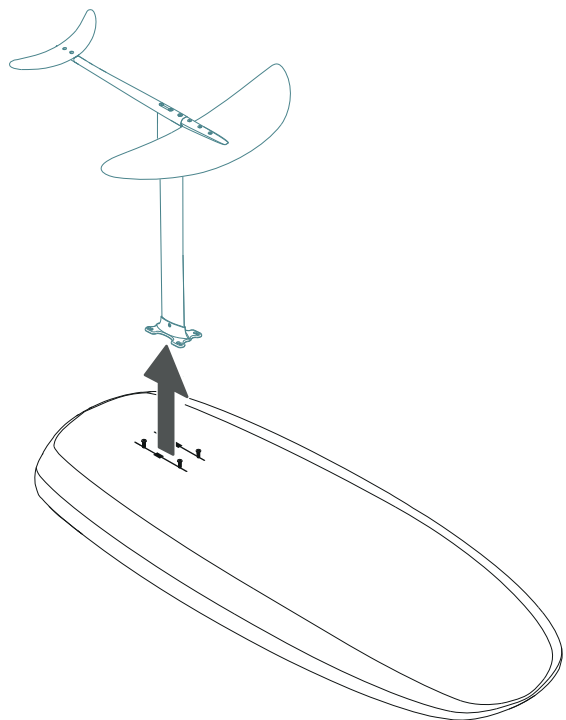

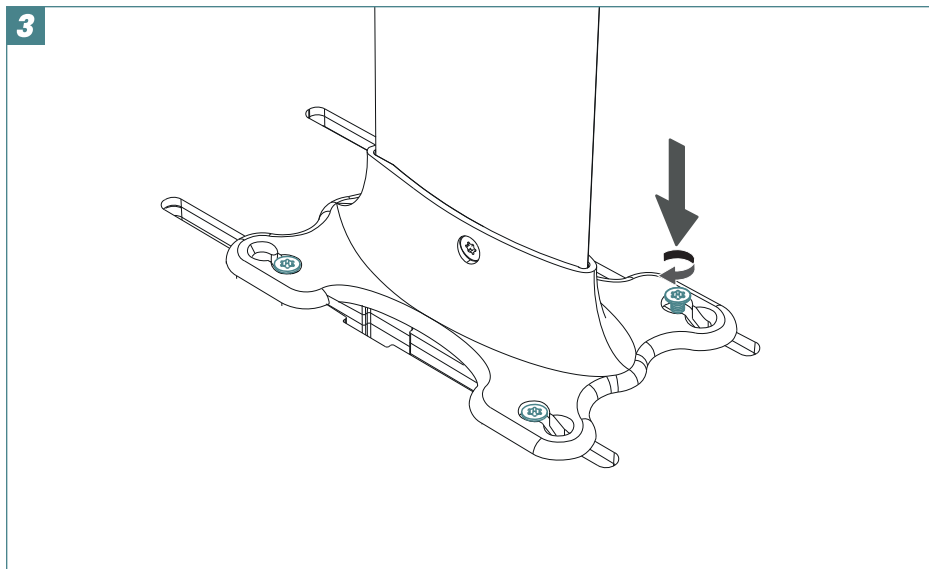
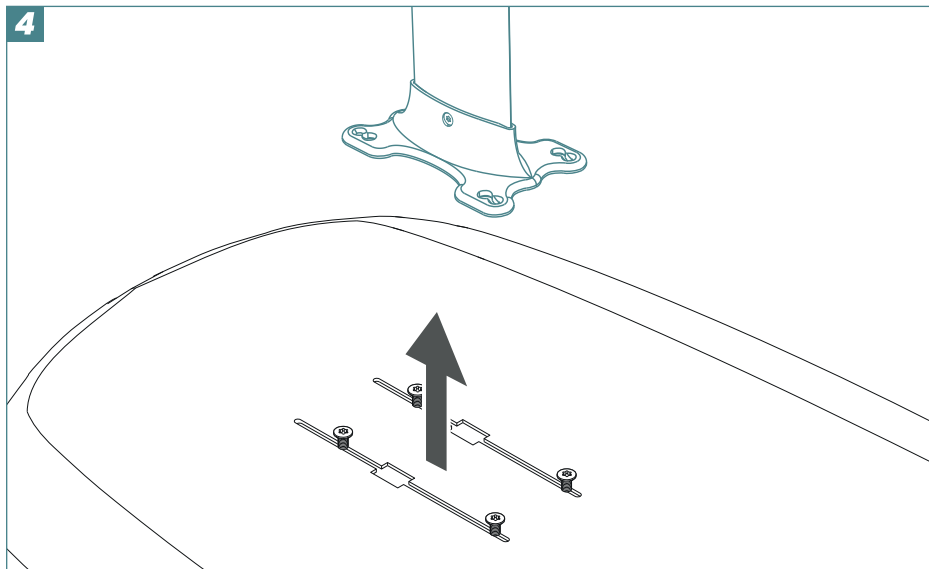
3**4**

Conception innovante de la plaque supérieure

Pour une installation rapide et facile, vous permettant de conserver la même position chaque fois que vous remettez le foil en place.

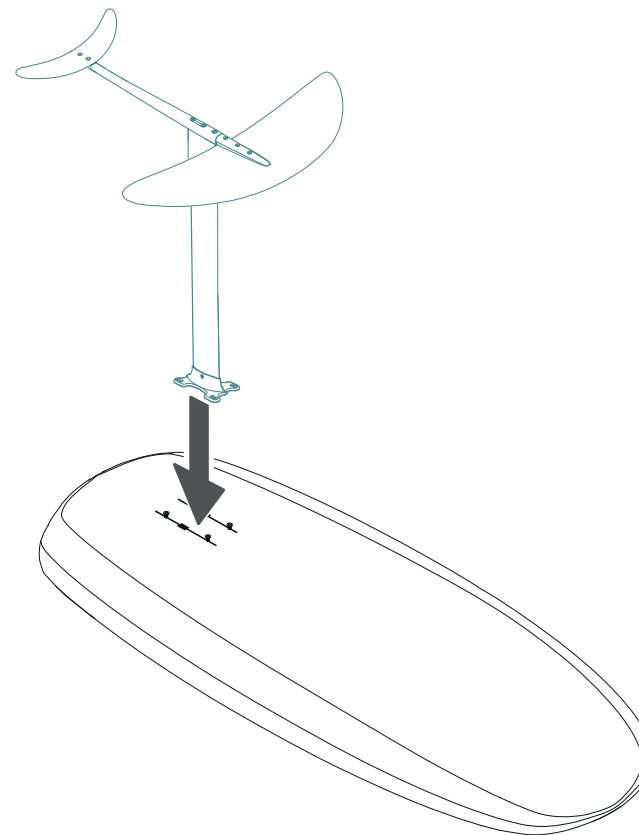

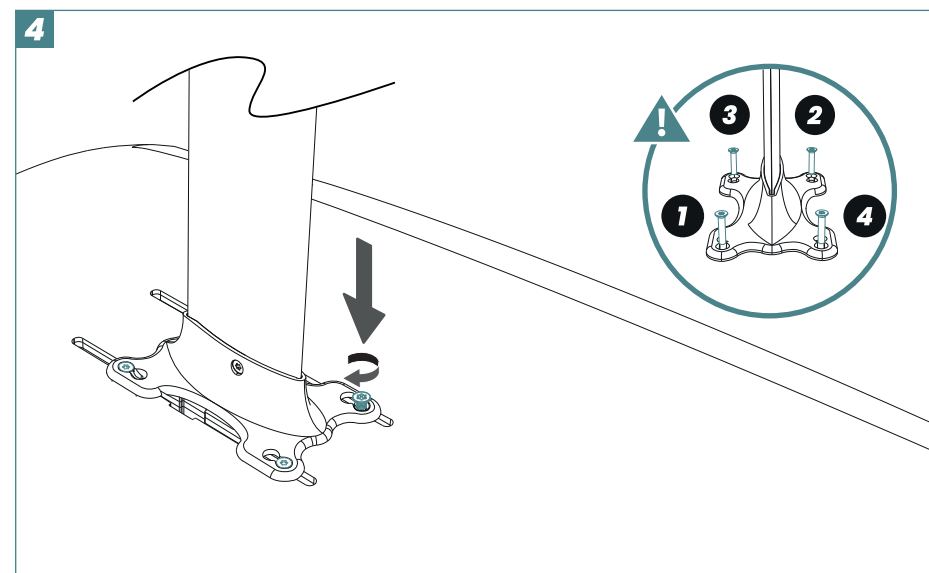
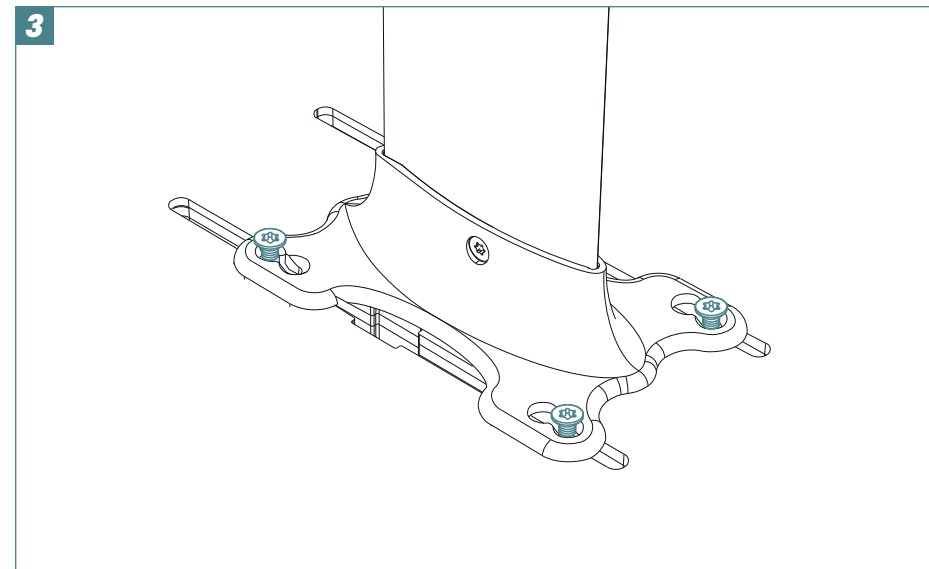
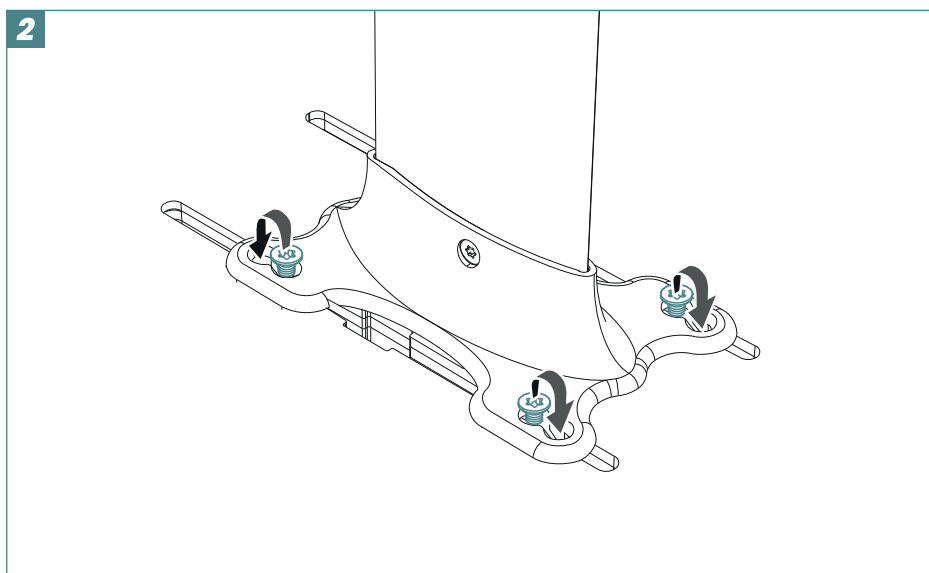
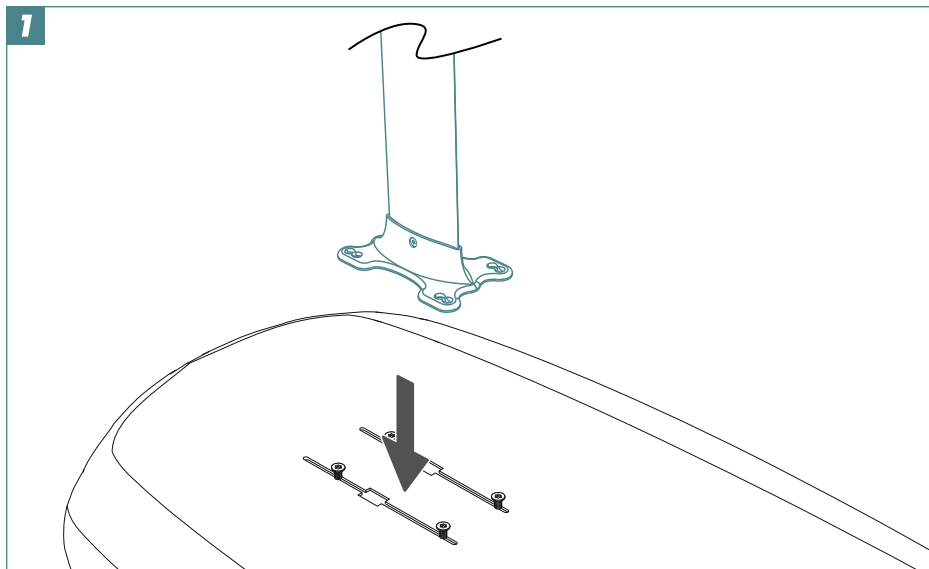

Position optimale

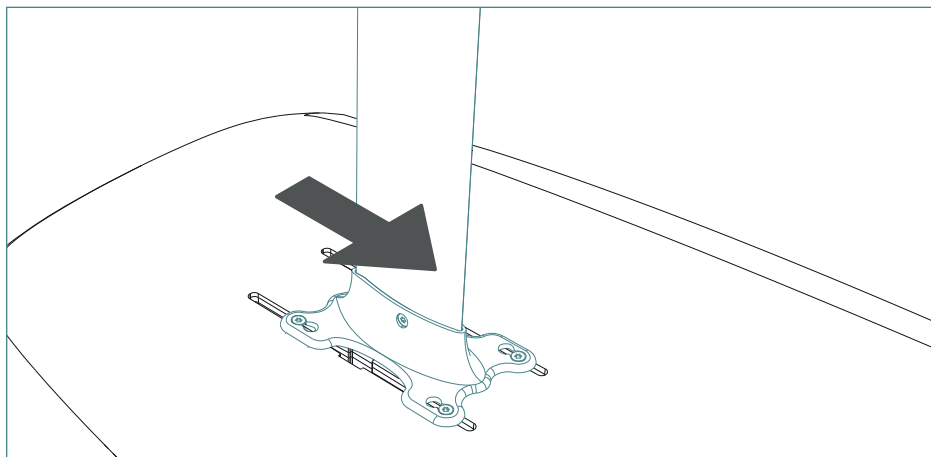

S'il y a trop de portance

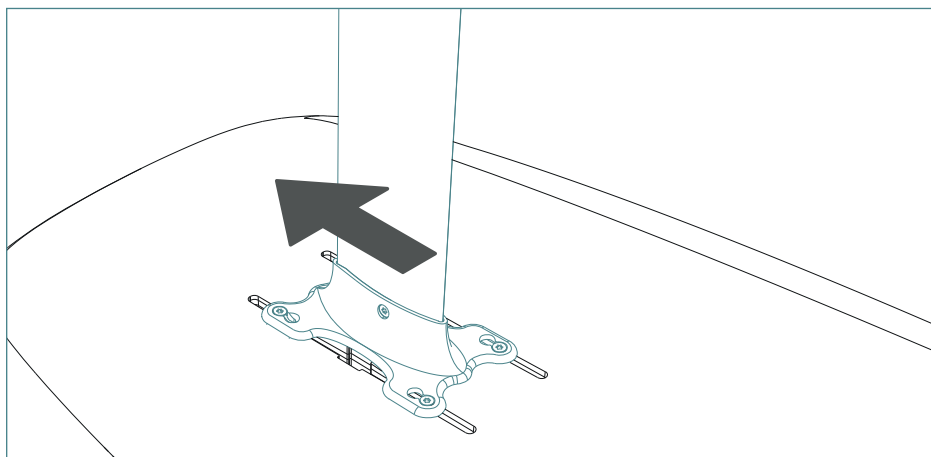

Veuillez consulter notre site web pour consulter notre politique de garantie:

[takuma.com](https://www.takuma.com)



takuma

fly above water

Service après-ventes:
customerservices@takuma.com

**Retrouvez nos vidéos tutorielles sur notre chaîne youtube: [http://
youtube.takuma.com](http://youtube.takuma.com)**

